

jura®



X10 (EB/SB/INTB)
Modo de empleo



Modo de empleo original
Lea el modo de empleo antes de utilizar la máquina.

JURA Type 777

Su X10

1 Elementos de control	4
2 Por su seguridad	6
Tenga en cuenta el modo de empleo	6
Utilización conforme a lo previsto	6
Limitación del círculo de usuarios	6
Uso por parte de los niños	7
Protocolo de actuación en caso de daños	7
Prevención de daños	8
Peligro de descarga eléctrica	9
Peligro de quemaduras, escaldaduras y de lesiones	9
3 Preparación y puesta en funcionamiento	10
Instalar la máquina	10
Llenar el recipiente de café en grano	10
Determinar la dureza del agua	10
Primera puesta en funcionamiento	11
Manejar su X10: el JURA Cockpit	12
Conectar la leche	13
Conectar la leche	13
4 Preparación	14
Preparación con preselección (Speciality Selection)	15
Espresso y café	15
Cold Brew	15
Latte Macchiato, Cappuccino y otras especialidades de café con leche	16
Americano y Lungo	17
Agua caliente	17
Ajustar el mecanismo de molienda	17
Adaptar los ajustes del producto	17
5 Funcionamiento diario	18
Conectar y desconectar la máquina	18
Llenar el depósito de agua	18
Medidas de conservación	19
6 Ajustes de la máquina	21

7 Conservación	22
Enjuagar la máquina	22
Enjuague automático del sistema de leche	22
Colocar/cambiar el filtro	22
Limpiar el sistema de leche	23
Desmontar y enjuagar la salida combinada	24
Limpiar la máquina	26
Descalcificar la máquina	27
Descalcificar el depósito de agua	29
Limpiar el recipiente de café en grano	29
8 Mensajes en el visualizador	30
9 Eliminación de anomalías	31
10 Transporte y eliminación respetuosa con el medioambiente	32
Transporte / Vaciar el sistema	32
Eliminación	32
11 Datos técnicos	33
12 Índice alfabético	34
13 Contactos JURA / Advertencias legales	36

1 Elementos de control

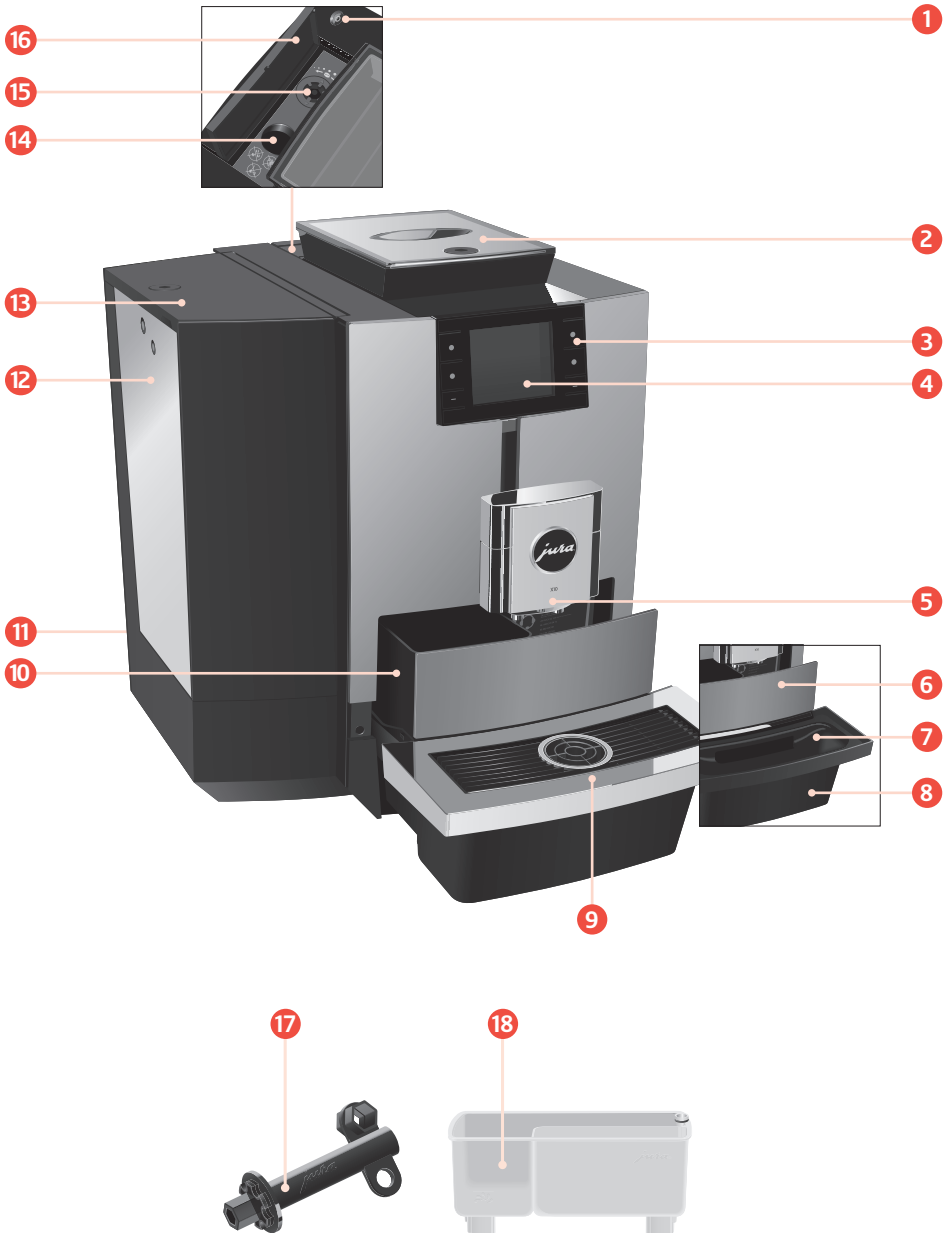

- 1 Botón de mando marcha/parada ⏻
- 2 Recipiente de café en grano con tapa de protección de aroma (bloqueable)
- 3 Botones variables (la función de los botones depende de cada indicación del visualizador)
- 4 Visualizador
- 5 Salida combinada ajustable en altura
- 6 Pieza insertable con protección
- 7 Pieza insertable para la bandeja recoge gotas
- 8 Bandeja recoge gotas
- 9 Plataforma para tazas
- 10 Depósito de posos
- 11 Cable de alimentación (conexión fija o enchufable) (parte posterior de la máquina)
- 12 Depósito de agua
- 13 Tapa del depósito de agua (bloqueable)
- 14 Embudo de llenado para la pastilla de limpieza
- 15 Selector giratorio para el ajuste del grado de molido
- 16 Tapa
- 17 Llave para la tapa de protección de aroma, tapa del depósito de agua y selector giratorio para el ajuste del grado de molido
- 18 Recipiente para la limpieza del sistema de leche

Parte posterior de la máquina para JURA Connector disponibles opcionalmente



2 Por su seguridad

Tenga en cuenta el modo de empleo

Lea y respete completamente el presente modo de empleo antes de usar la máquina. Guarde el presente modo de empleo junto a la máquina y entréguelo a usuarios posteriores.

La no observancia del modo de empleo puede provocar lesiones o daños materiales graves. Por ello, las indicaciones de seguridad están marcadas de la siguiente manera:

⚠ ADVERTENCIA	Marca situaciones que pueden provocar lesiones graves o poner en riesgo la vida de las personas.
⚠ ATENCIÓN	Marca situaciones que pueden provocar lesiones leves.
ATENCIÓN	Marca situaciones que pueden provocar daños materiales.

Utilización conforme a lo previsto

Esta máquina ha sido concebida para ser utilizada por personal especializado o debidamente formado en establecimientos, el ámbito de la industria ligera y de la explotación agrícola o para su aplicación comercial por parte de usuarios no especialistas. La máquina está prevista exclusivamente para preparar café y para calentar leche y agua. Cualquier otra aplicación se considerará no conforme a lo previsto.

Limitación del círculo de usuarios

Las personas, incluyendo a los niños, que por sus

- capacidades físicas, sensoriales o mentales, o por su
- falta de experiencia o conocimientos

no sean capaces de utilizar la máquina de forma segura, no deberán hacer uso de la misma sin la

debida supervisión o instrucción por parte de una persona responsable.

Al emplear un cartucho de filtro CLARIS Pro Smart+ o un JURA Connector se establecen conexiones de radiofrecuencia. Para datos concretos sobre la banda de frecuencia empleada y la potencia máxima de emisión, consulte el capítulo «Datos técnicos».

Uso por parte de los niños

Los niños deben ser capaces de reconocer y comprender los posibles peligros derivados de un manejo incorrecto.

- Mantener a los **niños menores de 8 años** lejos de la máquina o supervisarlos constantemente.
- **Los niños a partir de 8 años** en adelante pueden utilizar la máquina sin supervisión, siempre y cuando se les haya explicado debidamente cómo utilizarla con seguridad.
- Los niños no deben realizar trabajos de limpieza o mantenimiento sin la supervisión de una persona responsable.
- No permitir a los niños jugar con la máquina.

Protocolo de actuación en caso de daños

No use máquinas o cables de alimentación con daños. Hay riesgo de descarga eléctrica que podría provocar la muerte.

- En caso de síntomas de daños, desconecte la máquina de la red. Para ello, desconecte la X10 con el botón de mando marcha/parada . Ya puede retirar el enchufe de alimentación de la toma de corriente.
- Sustituya cualquier **cable de alimentación enchufable** dañado por un cable de alimentación original de JURA. Los cables de red no adecuados pueden provocar más daños.

- Únicamente encargue las **reparaciones en la máquina y los cables de alimentación conectados de forma fija** a los departamentos de servicio técnico autorizados por JURA. Las reparaciones inadecuadas pueden provocar más daños.

Prevención de daños Así puede prevenir daños en la máquina y el cable de alimentación:

- No emplee la X10 y el cable de alimentación cerca de superficies calientes.
- No roce el cable de alimentación contra bordes afilados, no lo deje atrapado.
- No deje nunca el cable de alimentación suelto y colgando. Puede tropezarse con él o resultar dañado el cable de alimentación.
- Proteja la X10 ante las influencias climatológicas y la radiación solar directa.
- Únicamente conecte la X10 al voltaje de alimentación indicado en la placa de características técnicas. La placa de características técnicas va fijada en la parte inferior.
- Conecte la X10 directamente en un enchufe doméstico. Existe peligro de sobrecalentamiento si se utilizan enchufes múltiples o prolongadores.
- Evite el uso de detergentes alcalinos o alcohólicos y únicamente emplee detergentes poco agresivos y un paño suave.
- No utilice café en grano tratado con aditivos o caramelizado (café torrefacto).
- Llene el depósito de agua exclusivamente con agua fresca y fría sin gas.
- Desconecte la máquina con el botón de mando marcha/parada  y quite el enchufe de red de

la toma de corriente si va a ausentarse durante un largo periodo de tiempo.

- Utilice exclusivamente productos de conservación originales de JURA. Los productos que no hayan sido expresamente recomendados por JURA pueden dañar su X10.

Peligro de descarga eléctrica

El agua es un conductor de corriente. Nunca mezcle agua y electricidad.

- Nunca toque el enchufe de alimentación con las manos húmedas.
- No sumerja la X10 ni el cable de alimentación en agua.
- No coloque la X10 ni sus componentes en el lavavajillas.
- Desconecte su X10 antes de los procesos de limpieza con el botón de mando marcha/parada . Limpie la X10 siempre con un paño húmedo, nunca mojado, y protéjala de salpicaduras de agua continuadas. La X10 no debe limpiarse con un chorro de agua.
- La X10 no debe colocarse sobre una superficie en la que se pueda utilizar un chorro de agua.

Peligro de quemaduras, escaldaduras y de lesiones

- No toque las salidas durante el funcionamiento. Utilice las asas previstas.
- De forma opcional, su X10 se puede controlar de manera remota mediante terminales móviles. Asegúrese de que durante la preparación de un producto o la ejecución de un programa de conservación no surjan riesgos para terceros, por ejemplo, por entrar en contacto con las salidas.
- Asegúrese de que la salida combinada está limpia y correctamente montada. En caso

contrario, pueden desprenderse piezas de la salida. Peligro de atragantamiento.

3 Preparación y puesta en funcionamiento

Instalar la máquina



- ▶ Seleccione el lugar de su X10 de tal modo que esté protegida contra un sobrecalentamiento. Preste atención a que no se tapen las rendijas de ventilación.
- ▶ Coloque la X10 sobre una superficie horizontal y resistente al agua (altura mín. 80 cm).

Llenar el recipiente de café en grano

Es posible bloquear la tapa de protección de aroma del recipiente de café en grano (llave incluida en el equipamiento).

ATENCIÓN

El café en grano tratado con aditivos (por ejemplo azúcar en el caso del café torrefacto), el café premolido y el café liofilizado dañan el mecanismo de molienda.

- ▶ Llene el recipiente de café en grano exclusivamente con café en grano tostado.
-
- ▶ Retire la tapa de protección de aroma.
 - ▶ Rellene el recipiente con café en grano y cierre la tapa de protección de aroma.

Determinar la dureza del agua

Debe ajustar la dureza del agua durante la primera puesta en funcionamiento. Si conoce la dureza del agua que está empleando, continúe directamente con el siguiente apartado. Si no conoce la dureza del agua, la puede determinar antes de seguir:

- ▶ Sujete la tira reactiva Aquadur® suministrada bajo el agua corriente durante 1 segundo. Sacuda el agua.
- ▶ Espere aprox. 1 minuto.

3 Preparación y puesta en funcionamiento



- ▶ Coloque un recipiente debajo de la salida combinada.
- ▶ Retire el depósito de agua y enjuáguelo con agua fría.
- ▶ Abra el portafiltros.

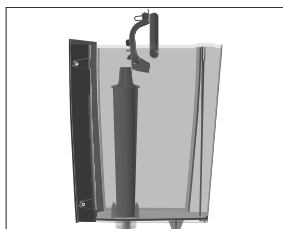

- ▶ Introduzca el cartucho de filtro CLARIS Pro Smart+ en el depósito de agua ejerciendo una ligera presión.
- ▶ Cierre el portafiltros. Éste encaja audiblemente.
- ▶ Llene el depósito de agua con agua fresca y fría, y vuelva a colocarlo.

i La máquina detecta automáticamente que acaba de colocar el cartucho de filtro.

«El filtro se enjuaga», el agua fluye directamente hacia la bandeja recogegotas.

«El sistema se llena», sale agua por la salida combinada.

«La máquina se calienta»

«La máquina se enjuaga»





«Sist. leche se aclara»

Se indica la pantalla de inicio. Ahora su X10 está lista para funcionar.

Manejar su X10: el JURA Cockpit



Con **JURA Cockpit** podrá manejar su X10. Pulse el botón > durante **aproximadamente 2 segundos** para acceder a JURA Cockpit.

Símbolo	Significado
	Área «Conservación» (azul)
	Área «Ajuste de la máquina» (verde)
	Contador de preparaciones, contador diario, contador de programas de conservación
	Modo filtro

Conectar la leche

Su X10 permite obtener una espuma de leche cremosa de burbujas muy finas y con una consistencia perfecta. El criterio principal para espumar la leche es una temperatura de la leche de 4–8 °C. Por este motivo, recomendamos el uso de un refrigerador de leche o un recipiente de leche.

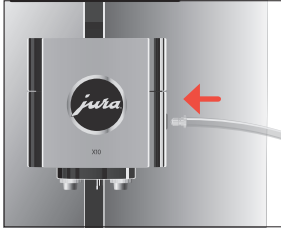

- ▶ Conecte el tubo de leche a la salida combinada.

i El sistema de leche de su X10 está equipado con la pieza de conexión **HP3** y la salida de leche intercambiable **CX2**.

- ▶ Conecte el otro extremo del tubo de leche a un recipiente o refrigerador de leche.

4 Preparación

Especialidades:

Página ● ○ ○	«Espresso»	«Americano»
	«Café»	«Macchiato»
Página ○ ● ○	«Flat White»	«Lungo»
	«Cappuccino»	«Jarra de café»
Página ○ ○ ●	«Café con leche»	«Leche»
	«Agua caliente»	«Espuma de leche»

Información básica sobre la preparación:

Objetivo	Procedimiento
Modificar la intensidad del café de un producto simple	Pulse el botón < o > durante el proceso de molienda
Modificar la cantidad de un producto simple	Pulse el botón < o > durante la preparación

i Cuanto más tiempo mantenga pulsados los botones < y >, más rápido cambia el ajuste.



Objetivo	Procedimiento
Guardar la cantidad de un producto simple de forma duradera	Pulse «Guardar» justo después de la preparación
Modificar la cantidad, la intensidad del café y la temperatura de un producto cualquiera	Pulse durante 2 segundos el botón de un producto y realice los ajustes deseados en «Ajustes del producto»
Mostrar más productos	Pulse el botón > para mostrar la siguiente página de productos
Preparar 2 especialidades de café	Pulse 2 veces el botón de preparación en un plazo de 2 segundos
Detener la preparación	Pulsar el botón «X»

Caliente es la mejor manera de disfrutar del sabor del café. En una taza de porcelana fría la bebida pierde calor y, por consiguiente, también sabor. Por ello le recomendamos calentar precalentar las tazas. Puede adquirir un calentador de tazas JURA en su distribuidor habitual.

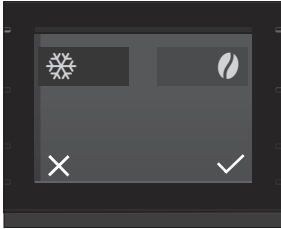
Preparación con preselección (Speciality Selection)



Pulse el botón  para acceder a Speciality Selection. Elija ahora la preselección deseada para su siguiente producto:



Speciality Selection	Significado
 – «Cold Brew» (todas las especialidades de café)	El producto se prepara en frío.
 – «Extra Shot» (para Latte Macchiato, Flat White y Cappuccino)	El producto se prepara en 2 procesos de infusión con la mitad de la cantidad de agua cada uno para conseguir una especialidad de café con un sabor especialmente intenso.

i Si acciona de **manera prolongada** (2 segundos) su preselección, la preselección se mantendrá activa hasta que apague su X10.

Espresso y café



Ejemplo: café

- ▶ Coloque una taza debajo de la salida combinada.
 - ▶ Pulse el botón «Café» (en la página   ).
- La cantidad de agua preajustada del café cae en la taza.

Cold Brew

Mediante la preselección «Cold Brew»  pueden preparar especialidades de café frías.



Ejemplo: Flat White con preselección «Cold Brew»

Condición previa: La leche está conectada a la salida combinada.

- ▶ Llene el depósito de agua con agua **fría**.
 - i** Puede influir en el resultado de infusión: cuanto más fría esté el agua del depósito de agua, más frío estará el resultado de infusión de su preparación.
- ▶ Añada hielo al vaso según sus preferencias personales.



- ▶ Coloque la copa debajo de la salida combinada.
- ▶ Pulse el botón > para ver la **segunda página** de la pantalla de inicio (○●○).
- ▶ Pulse el botón  para acceder a Speciality Selection.
 - i** Si no aparece la preselección «Cold Brew», ajuste el grado de molido **más gruesa** con la llave.

- ▶ Pulse el botón  para accionar la preselección «Cold Brew».
- ▶ Pulse el botón .
- ▶ Pulse el botón «Flat White».
Las cantidades preajustadas de café y espuma de leche fluyen al vaso. Las cantidades preajustadas de café y espuma de leche fluyen al vaso.

Latte Macchiato, Cappuccino y otras especialidades de café con leche

Su X10 prepara las siguientes especialidades de café con leche solo pulsando un botón:

- «Macchiato»
- «Flat White»
- «Cortado»
- «Cappuccino»
- «Café con leche»

Ejemplo: Latte Macchiato

Condición previa: La leche está conectada a la salida combinada.

- ▶ Coloque un vaso debajo de la salida combinada.
 - ▶ Pulse el botón «Macchiato» (en la página ●○○).
- La cantidad de leche y de espuma de leche preajustada cae en el vaso.

i Se produce una pausa corta durante la cual la leche caliente se separa de la espuma de leche. De esta manera, se podrán producir las capas características de un Latte Macchiato.

La cantidad de agua preajustada del Espresso cae en el vaso.

i El sistema de leche se enjuaga **automáticamente** transcurridos **15 minutos** después de la preparación. Por ello, coloque un recipiente debajo de la salida combinada siempre que haya preparado leche.

Para un funcionamiento impecable del sistema de leche en la salida combinada, es estrictamente necesario limpiarlo **diariamente** (véase capítulo 7 «Conservación – Limpiar el sistema de leche»).



Americano y Lungo

En el caso del Americano y el Lungo, la X10 combina el café con el agua caliente aplicando un método de preparación especial. De este modo se consigue una especialidad de café muy intensa y fácil de digerir. La cantidad de agua adicional se puede modificar (véase capítulo 4 «Preparación – Adaptar los ajustes del producto»).

Agua caliente

⚠ ATENCIÓN

Peligro de escaldadura por salpicaduras de agua caliente.

▶ Evite el contacto directo con la piel.



- ▶ Coloque una taza debajo de la salida combinada.
 - ▶ Pulse el botón «Agua caliente» (en la página ○○●).
- La cantidad de agua preajustada cae en la taza.

Ajustar el mecanismo de molienda

Usted puede adaptar el mecanismo de molienda al grado de tueste de su café.

El ajuste correcto del grado de molido se reconocerá por la homogeneidad con la que el café sale por la salida de café. Además, se formará una crema fina y densa.

Puede ajustar el grado de molido con la llave suministrada.

- ▶ Abra la tapa situada detrás del recipiente de café en grano.
- ▶ Coloque el selector giratorio para el ajuste del grado de molido en la posición deseada.
- ▶ Cierre la tapa.

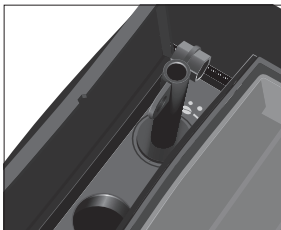

Adaptar los ajustes del producto

Pulse el botón de un producto durante **aprox. 2 segundos** para acceder a las posibilidades de ajuste:

- «Ajustes del producto»: realice ajustes individuales, como la intensidad del café, la cantidad de agua, etc.
- «Recolocar el producto»: sustituya los productos disponibles en la pantalla de inicio por sus productos favoritos.

Los ajustes permanentes en el modo de programación siguen siempre el mismo patrón.

Ejemplo: así se modifica la intensidad del café de una variedad de café.

- ▶ Pulse durante **aproximadamente 2 segundos** el botón «Café».
- ▶ Pulse el botón «Ajustes del producto».
«Intensidad del café»
 - i** Según el producto seleccionado son posibles diferentes ajustes: Pulse el botón ◀ o ▶ para navegar por las diferentes posibilidades de ajuste.
- ▶ Pulse el botón > o < para modificar el ajuste.
- ▶ Pulse el botón «Guardar».
- ▶ Pulse el botón «X» para acceder a la pantalla de inicio.

5 Funcionamiento diario

Conectar y desconectar la máquina



- ▶ Coloque un recipiente debajo de la salida combinada.
- ▶ Pulse el botón de mando marcha/parada ⏻.

«La máquina se enjuaga»

Su X10 está encendida o apagada.

- i** Al desconectar la máquina, el sistema solo se enjuaga si se preparó una especialidad de café.
- i** Si se ha preparado leche antes de la desconexión, se requerirá realizar una limpieza del sistema de leche («Limpieza del sistema de leche»). El proceso de desconexión continúa de manera automática transcurridos 30 segundos.

Llenar el depósito de agua

La conservación diaria de la máquina y la higiene en el manejo de la leche, el café y el agua son decisivas para un resultado de café siempre perfecto en la taza. Por este motivo, cambie el agua **diariamente**.

ATENCIÓN

La leche, el agua gasificada y otros líquidos pueden dañar el depósito de agua o la máquina.

- ▶ Llene el depósito de agua exclusivamente con agua fresca y fría.

Puede cerrar la tapa del depósito de agua con la llave suministrada.

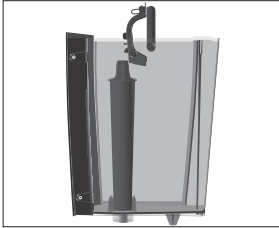

- ▶ Abra la tapa del depósito de agua.
- ▶ Retire el depósito de agua y enjuáguelo con agua fría.
- ▶ Llene el depósito de agua con agua fresca y fría, y vuelva a colocarlo.
- ▶ Cierre la tapa del depósito de agua.

Medidas de conservación

Conseguir una calidad del café óptima depende de múltiples factores. Una de las condiciones imprescindibles es la conservación regular de su X10. Lleve a cabo las siguientes medidas:

Medida de conservación	a diario	en caso necesario	Observación
Vaciar la bandeja recogegotas y el depósito de posos y enjuagar ambas piezas con agua templada (la pieza insertable para la bandeja recogegotas, la propia bandeja recogegotas y el depósito de posos de café son aptos para lavavajillas)	▪		Vacíe siempre el depósito de posos de café con la máquina conectada. Solo así se garantiza el restablecimiento del contador de posos de café.
Limpier el sistema de leche (si está muy sucio, desmontarlo y enjuagarlo adicionalmente)	▪		Véase capítulo 7 «Conservación – Limpiar el sistema de leche». Recomendamos desarmar y lavar el sistema de leche una vez a la semana (véase capítulo 7 «Conservación – Desmontar y enjuagar la salida combinada»)
Enjuagar el tubo de leche	▪		
Limpier el depósito de agua	▪		
Limpie la superficie de la máquina con un paño limpio, suave y húmedo (por ejemplo, de microfibra)	▪		
Cambiar el tubo de leche con la pieza de conexión HP3		aprox. cada 3 meses	
Cambiar la salida de leche intercambiable CX2		aprox. cada 3 meses	

Medida de conservación	a diario	en caso necesario	Observación
Limpie las paredes internas del depósito de agua con un cepillo		▪	
Limpie el lado superior e inferior de la plataforma de tazas		▪	
Limpiar a fondo la bandeja recoge gotas y el depósito de posos de café		▪	

i Puede consultar más información sobre la conservación de su X10 en el área «Conservación» , en la opción del programa «[Informaciones](#)».

6 Ajustes de la máquina

Pulse el botón > durante **aproximadamente 2 segundos** para acceder a JURA Cockpit. En el apartado «Ajuste de la máquina»  puede realizar los siguientes ajustes:

Opción del programa	Explicación
Página ● ○ ○ ○	
«Desconectar después de»	Ajustar el tiempo de desconexión automática para ahorrar energía (desconexión tras 15 minutos, 30 minutos o de 1 a 9 horas después de la última acción realizada en la máquina)
«Dureza del agua»	Ajustar la dureza del agua empleada (de 1 °dH a 30 °dH) para evitar la calcificación de su máquina
«Nombre del producto»	Indicar imágenes de producto con/sin nombres de producto en la pantalla de inicio
«Unidades»	Ajustar la unidad de la cantidad de agua (ml u oz)
Página ○ ● ○ ○	
«Selección de idioma»	Ajustar idioma
«Ajuste de fábrica»	Restablecer su X10 a los ajustes de fábrica (a continuación se desconecta la máquina)
«Vaciar el sistema»	Vaciar el sistema para proteger la X10 contra daños por heladas durante el transporte (véase capítulo 10 «Transporte y eliminación respetuosa con el medioambiente – Transporte / Vaciar el sistema»)
«Versión»	Consultar versión de software
Página ○ ○ ● ○	
«Bloquear/desbloquear»	Bloquear o desbloquear productos individuales
«Ajustes del producto»	Definir si se pueden modificar los ajustes permanentes del producto
«Ajustes puntuales»	Permitir/no permitir ajustes puntuales durante la preparación
Página ○ ○ ○ ●	
«Accesorios» (solo se indica cuando se esté utilizando un JURA Connector)	Submenú(s) al usar JURA Payment Connect : «Código QR» / «Restablecer Payment Connect» JURA Business Connect : «Pocket Pilot» / «Restablecer Business Connect» JURA MDB Connect : «Sistema de cobro» JURA Wi-Fi Connect (V2) : «Conectar con J.O.E.»

7 Conservación

Indicaciones generales de conservación:

- Pulse el botón > durante **aproximadamente 2 segundos** para acceder a JURA Cockpit. Puede controlar la conservación de su X10 en el apartado ❖.
- Si hay un programa de conservación pendiente, aparece una cuarta página (punto rojo) en la pantalla de inicio.
- En el Cockpit de su X10, los programas de conservación a realizar se representan mediante mensajes con fondo rojo. Pulse el botón del mensaje correspondiente para acceder directamente al programa de conservación.
Su X10 le indica los programas de conservación próximos a ejecutarse mediante un indicador de barra dentro del mensaje.
- Realice el programa de conservación necesario siempre que se le solicite.

Enjuagar la máquina



Podrá activar la limpieza del sistema de café manualmente en cualquier momento.

Condición previa: se indica la pantalla de inicio.

- ▶ Coloque un recipiente debajo de la salida combinada.
- ▶ Pulse el botón > durante **aproximadamente 2 segundos** para acceder a JURA Cockpit.
- ▶ Pulse el botón ❖.
- ▶ Pulse el botón «Enjuague» para activar el proceso de enjuague.
«Sist. leche se aclara» / «La máquina se enjuaga»
El proceso se detiene automáticamente.

Enjuague automático del sistema de leche

El sistema de leche se enjuaga **automáticamente** transcurridos **15 minutos** después de la preparación. Por ello, coloque un recipiente debajo de la salida combinada siempre que haya preparado leche.

Colocar/cambiar el filtro

En cuanto se agota el cartucho de filtro (dependiendo de la dureza del agua ajustada), la X10 solicita un cambio del filtro.

- ❗ Su X10 ya no necesitará descalcificación si emplea el cartucho de filtro CLARIS Pro Smart+.
- ❗ Los cartuchos de filtro CLARIS Pro Smart+ pueden adquirirse en comercios especializados.

Condición previa: En el Cockpit aparece «Filtro» cuando se ha agotado la capacidad del filtro insertado.

- ▶ Retire el depósito de agua y vacíelo.
- ▶ Abra el portafiltros y retire el cartucho de filtro CLARIS Pro Smart+ **antiguo**.
- ▶ Introduzca un **nuevo** cartucho de filtro CLARIS Pro Smart+ en el depósito de agua ejerciendo una ligera presión.
- ▶ Cierre el portafiltros. Éste encaja audiblemente.
- ▶ Llene el depósito de agua con agua fresca y fría, y vuelva a colocarlo.

La máquina detecta automáticamente que acaba de colocar/ cambiar el cartucho de filtro.

«El filtro se enjuaga», el agua fluye directamente hacia la bandeja recogegotas.

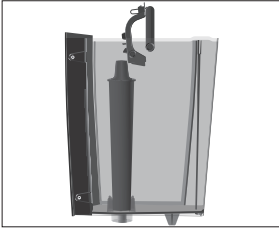

Limpiar el sistema de leche

Para un funcionamiento impecable del sistema de leche en la salida combinada, es estrictamente necesario limpiarlo **diariamente** si ha preparado leche.

ATENCIÓN

El empleo de productos limpiadores incorrectos puede hacer que aparezcan residuos en el agua o se produzcan daños en la máquina.

- ▶ Utilice exclusivamente productos de conservación originales JURA.

i Podrá adquirir el detergente del sistema de leche JURA en comercios especializados.

i Utilice el recipiente para la limpieza del sistema de leche suministrado.

Condición previa: el Cockpit indica «Limpieza del sistema de leche».

- ▶ Pulse el botón > durante **aproximadamente 2 segundos** para acceder a JURA Cockpit.
- ▶ Pulse el botón «Limpieza del sistema de leche».
«Limpieza del sistema de leche»
- ▶ Pulse el botón «Inicio».
«Añadir el limpiador del sistema de leche»
- ▶ Retire el tubo de leche del recipiente de leche o del refrigerador de leche.

7 Conservación

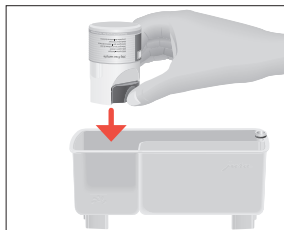

- ▶ Vierta 1 dosis de limpiador del sistema de leche por la zona trasera del recipiente para la limpieza del sistema de leche.
- ▶ Coloque el recipiente para la limpieza del sistema de leche debajo de la salida combinada.



- ▶ Conecte el tubo de leche con el recipiente para la limpieza del sistema de leche.
 - ❗ Para poder conectar correctamente el tubo de leche con el recipiente, debe estar equipado con una pieza de conexión HP3.
- ▶ Pulse el botón «Más». «Sist. leche se limpia», se limpian la salida combinada y el tubo de leche. El proceso se detiene automáticamente.

Desmontar y enjuagar la salida combinada

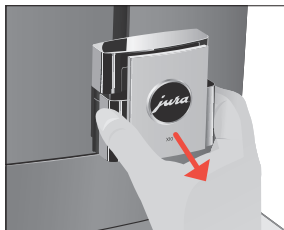
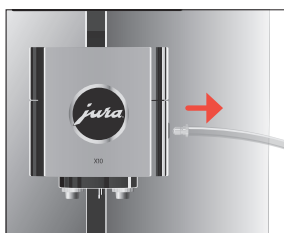

Si no se crea suficiente espuma de leche o si sale leche despedida de la salida combinada, es posible que la salida esté sucia. Si es el caso, desmonte y enjuague la salida combinada.

- ▶ Retire el tubo de leche y enjuáguelo a fondo bajo un chorro de agua corriente.
- ▶ Desmonte la tapa de la salida combinada moviéndola hacia delante.

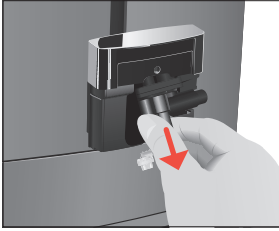

- ▶ Saque el sistema de leche de la salida combinada.

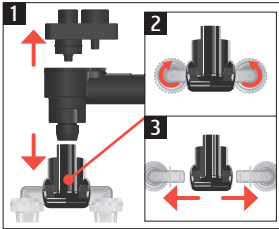

- ▶ Desmonte completamente el sistema de leche.
- ▶ Enjuague a fondo todas las piezas bajo un chorro de agua corriente. En caso de residuos de leche muy resacos, sumerja primero los componentes en una solución de 250 ml de agua y 1 unidad de dosificación de limpiador del sistema de leche JURA. Enjuague después a fondo los componentes.

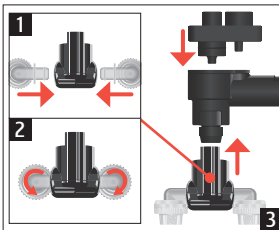

- ▶ Vuelva a ensamblar el sistema de leche.

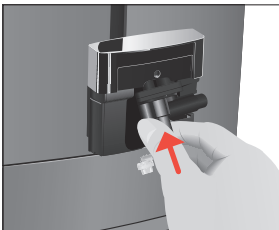

- ▶ Vuelva a colocar los componentes montados en la salida combinada y presiónelos.

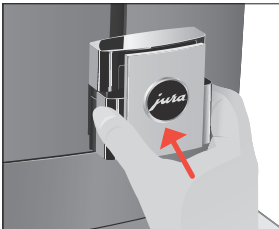

- ▶ Coloque la tapa de la salida combinada.

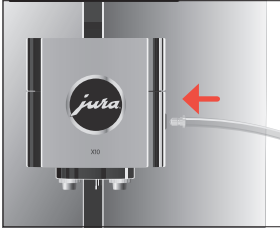

- ▶ Conecte el tubo de leche a la salida combinada.

Limpiar la máquina

Después de 180 preparaciones u 80 enjuagues de conexión, la X10 requiere una limpieza.

ATENCIÓN

El empleo de productos limpiadores incorrectos puede hacer que aparezcan residuos en el agua o se produzcan daños en la máquina.

- ▶ Utilice exclusivamente productos de conservación originales JURA.

- ❗ El programa de limpieza dura aproximadamente 20 minutos.
- ❗ No interrumpa el programa de limpieza. La calidad de la limpieza se vería afectada por ello.
- ❗ Las pastillas de limpieza JURA pueden adquirirse en comercios especializados.

Condición previa: el Cockpit indica «Limpieza».

- ▶ Pulse el botón > durante **aproximadamente 2 segundos** para acceder a JURA Cockpit.
- ▶ Pulse el botón «Limpieza».
- ▶ Pulse el botón «Inicio».
«Vaciar cajón»
- ▶ Vacíe la bandeja recogegotas y el depósito de posos y vuelva a colocarlos.
«Limpieza»
- ▶ Coloque un recipiente debajo de la salida combinada.
- ▶ Pulse el botón «Más».
«Máquina limpiando», sale agua varias veces por la salida combinada.
El proceso se interrumpe, «Introducir pastilla».
- ▶ Abra la tapa del embudo de llenado para la pastilla de limpieza.



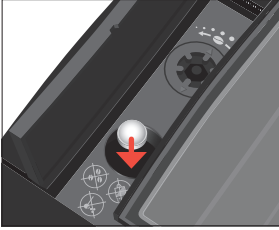

- ▶ Introduzca una pastilla de limpieza JURA en el embudo de llenado.
- ▶ Cierre la tapa.
- ▶ Pulse el botón «Más».
«Máquina limpiando», sale agua varias veces por la salida combinada.
«Vaciar cajón».
- ▶ Vacíe la bandeja recogegotas y el depósito de posos y vuelva a colocarlos.

Descalcificar la máquina

La X10 se calcifica debido al uso y solicita automáticamente una descalcificación. La calcificación depende del grado de dureza del agua.

- ❗ Si utiliza un cartucho de filtro CLARIS Pro Smart+, no aparecerá ninguna solicitud de descalcificación.

⚠ ATENCIÓN El producto descalcificador puede provocar irritaciones en la piel y en los ojos.

- ▶ Evite el contacto con la piel y los ojos.
- ▶ Elimine el producto descalcificador enjuagando con agua limpia. Consultar a un médico después de un contacto con los ojos.

ATENCIÓN El empleo de productos descalcificadores incorrectos puede hacer que aparezcan residuos en el agua o se produzcan daños en la máquina.

- ▶ Utilice exclusivamente productos de conservación originales JURA.

ATENCIÓN La interrupción del proceso de descalcificación puede provocar daños en la máquina.

- ▶ Realice la descalcificación completamente.

ATENCIÓN El contacto del producto descalcificador con superficies delicadas (p. ej., mármol) puede provocar daños en las mismas.

- ▶ Elimine inmediatamente las salpicaduras.

- ❗ El programa de descalcificación dura aproximadamente 25 minutos.

- ❗ Las pastillas de descalcificación JURA pueden adquirirse en comercios especializados.

Condición previa: el Cockpit indica «Descalcificación».

- ▶ Pulse el botón > durante **aproximadamente 2 segundos** para acceder a JURA Cockpit.
- ▶ Pulse el botón «Descalcificación».
- ▶ Pulse el botón «Inicio».
- ▶ **«Vaciar recipiente»**
- ▶ Vacíe la bandeja recogegotas y el depósito de posos y vuelva a colocarlos.
- ▶ **«Agente en el tanque»**
- ▶ Retire el depósito de agua y vacíelo.
- ▶ Disuelva por completo 3 pastillas de descalcificación JURA en un recipiente con 500 ml de agua. Este proceso puede tardar algunos minutos.
- ▶ Llene el depósito de agua **vacío** con la solución y vuelva a colocarlo.

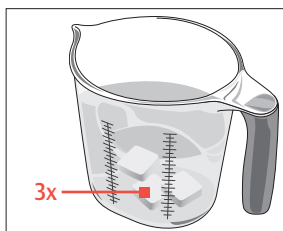

- ▶ Coloque un recipiente debajo de la salida combinada.
- ▶ Pulse el botón «Más».
- ▶ **«La máquina se descalcifica»**, sale agua varias veces por la salida de agua caliente.
- ▶ **«Vaciar recipiente»**.
- ▶ Vacíe la bandeja recogegotas y el depósito de posos y vuelva a colocarlos.
- ▶ **«Limpiar el depósito de agua»** / **«Llenar el depósito de agua»**
- ▶ Vacíe el recipiente y vuelva a colocarlo debajo de la salida combinada.
- ▶ Retire el depósito de agua y enjuáguelo a fondo.
- ▶ Llene el depósito de agua con agua fresca y fría, y vuelva a colocarlo.
- ▶ Pulse el botón «Más».
- ▶ El proceso de descalcificación continúa.
- ▶ **«Vaciar recipiente»**
- ▶ Vacíe la bandeja recogegotas y el depósito de posos y vuelva a colocarlos.
- ▶ **i** Enjuague el depósito de agua a fondo en caso de que se produzca una interrupción imprevista del proceso de descalcificación.

Descalcificar el depósito de agua

El depósito de agua puede calcificarse. Para que quede garantizado un funcionamiento correcto, debería descalcificar de vez en cuando el depósito de agua.

- ▶ Retire el depósito de agua.
- ▶ Si utiliza un cartucho de filtro CLARIS Pro Smart+, retírelo.
- ▶ Disuelva 3 pastillas de descalcificación JURA en el depósito de agua completamente lleno.
- ▶ Deje la solución descalcificadora en el depósito de agua durante varias horas (por ejemplo toda la noche).
- ▶ Vacíe el depósito de agua y enjuáguelo a fondo.
- ▶ Si utiliza un cartucho de filtro CLARIS Pro Smart+, vuelva a insertarlo.
- ▶ Llene el depósito de agua con agua fresca y fría, y vuelva a colocarlo.

Limpiar el recipiente de café en grano

El café en grano puede presentar una ligera capa de grasa que permanecerá adherida a las paredes del recipiente de café en grano. Estos residuos pueden afectar negativamente al resultado de la preparación de café. Por este motivo, limpie de vez en cuando el recipiente de café en grano.

Condición previa: el visualizador indica «Llenar café».

- ▶ Desconecte la máquina con el botón de mando marcha/parada .
- ▶ Retire la tapa de protección de aroma.
- ▶ Limpie el recipiente de café en grano con un paño seco y suave.
- ▶ Rellene el recipiente con café en grano y cierre la tapa de protección de aroma.

8 Mensajes en el visualizador

Mensajes en la pantalla de inicio

Mensaje	Causa/Consecuencia	Medida
«Llenar el depósito de agua»	El depósito de agua está vacío. La preparación no es posible.	► Llene el depósito de agua (véase capítulo 5 «Funcionamiento diario – Llenar el depósito de agua»).
«Vaciar cajón» / «Vaciar recipiente»	El depósito de posos está lleno. / La bandeja recoge gotas está llena. La preparación no es posible.	► Vacíe el depósito de posos y la bandeja recoge gotas (véase capítulo 5 «Funcionamiento diario – Medidas de conservación»).
«Falta recipiente»	La bandeja recoge gotas está mal puesta o no está puesta. La preparación no es posible.	► Coloque la bandeja recoge gotas.
«Llenar café»	El recipiente de café en grano está vacío. No puede preparar especialidades de café; sí de agua caliente o leche.	► Llene el recipiente de café en grano (véase capítulo 3 «Preparación y puesta en funcionamiento – Llenar el recipiente de café en grano»).
«Calor alto»	El sistema está demasiado caliente para iniciar un programa de conservación.	► Espere unos minutos hasta que el sistema se haya enfriado o prepare una especialidad de café o agua caliente.

Mensajes en el Cockpit

Mensaje	Causa/Consecuencia	Medida
El símbolo de filtro  se ilumina de color rojo. «Filtro»	El efecto del cartucho de filtro está agotado.	► Cambie el cartucho de filtro CLARIS Pro Smart+ (véase capítulo 7 «Conservación – Colocar/cambiar el filtro»).
«Limpieza»	La X10 requiere una limpieza.	► Realice la limpieza (véase capítulo 7 «Conservación – Limpiar la máquina»).
«Descalcificación»	La X10 requiere una descalcificación.	► Realice una descalcificación (véase capítulo 7 «Conservación – Descalcificar la máquina»).
«Limpieza del sistema de leche»	La X10 requiere una limpieza del sistema de leche.	► Realice una limpieza del sistema de leche (véase capítulo 7 «Conservación – Limpiar el sistema de leche»).

9 Eliminación de anomalías

Problema	Causa/Consecuencia	Medida
Al espumar leche, se hace muy poca espuma o la leche salpica fuera de la salida combinada.	La salida combinada está sucia.	<ul style="list-style-type: none"> ▸ Limpie el sistema de leche de la salida combinada (véase capítulo 7 «Conservación – Limpiar el sistema de leche»). Desmonte y enjuague la salida combinada (véase capítulo 7 «Conservación – Desmontar y enjuagar la salida combinada»).
Durante la preparación de café, el café sólo sale gota a gota.	El café se ha molido demasiado fino y obstruye el sistema.	<ul style="list-style-type: none"> ▸ Ajuste un grado de molido más grueso en el mecanismo de molienda (véase capítulo 4 «Preparación – Ajustar el mecanismo de molienda»).
	Probablemente no se haya ajustado correctamente la dureza del agua.	<ul style="list-style-type: none"> ▸ Realice una descalcificación (véase capítulo 7 «Conservación – Descalcificar la máquina»).
Hay café molido detrás del depósito de posos de café.	Los granos utilizados provocan un volumen desproporcionado en el café molido.	<ul style="list-style-type: none"> ▸ Reduzca la intensidad del café o ajuste un grado de molido menor (véase capítulo 4 «Preparación – Adaptar los ajustes del producto»).
De la salida combinada sale muy poco vapor o nada de vapor. El ruido de bombeo es muy silencioso.	La pieza de conexión del sistema de leche en la salida combinada puede estar obstruida por residuos de leche o partículas de cal que se han desprendido durante la descalcificación.	<ul style="list-style-type: none"> ▸ Desmonte la tapa de la salida combinada moviéndola hacia delante. ▸ Saque el sistema de leche de la salida combinada. ▸ Desenrosque la pieza de conexión negra con ayuda del orificio hexagonal de la llave. ▸ Limpie a fondo la pieza de conexión. ▸ Enrosque a mano la pieza de conexión. ▸ Apriétela cuidadosamente con el orificio hexagonal de la llave no más de un cuarto de vuelta.
El mecanismo de molienda hace mucho ruido.	En el mecanismo de molienda hay cuerpos extraños.	<ul style="list-style-type: none"> ▸ Póngase en contacto con el servicio al cliente de su país (véase capítulo 13 «Contactos JURA / Advertencias legales»).

Problema	Causa/Consecuencia	Medida
«ERROR 2» o «ERROR 5» se visualiza.	Si la máquina estuvo expuesta al frío durante mucho tiempo, el proceso de calentamiento puede estar bloqueado por motivos de seguridad.	► Caliente la máquina a temperatura ambiente.
Se indican otros mensajes «ERROR».	–	► Póngase en contacto con el servicio al cliente de su país (véase capítulo 13 «Contactos JURA / Advertencias legales»).

i Si no fue posible eliminar las anomalías, póngase en contacto con el servicio al cliente de su país (véase capítulo 13 «Contactos JURA / Advertencias legales»).



10 Transporte y eliminación respetuosa con el medioambiente

Transporte / Vaciar el sistema

Conserve el embalaje de la X10. Éste tiene la función de proteger la máquina cuando sea transportada.

Para proteger la X10 de heladas durante el transporte, el sistema ha de vaciarse.

Condición previa: se indica la pantalla de inicio.

- Coloque un recipiente debajo de la salida combinada.
- Pulse el botón > durante **aproximadamente 2 segundos** para acceder a JURA Cockpit.
- Pulse el botón .
- Pulse el botón > para acceder al lateral .
- Pulse el botón «Vaciar el sistema».
- Retire el depósito de agua y vacíelo.

«El sistema se vacía»

Sale vapor de la salida combinada hasta que se vacíe el sistema. Su X10 está desconectada.



Eliminación

Elimine las máquinas antiguas respetando el medioambiente.



Las máquinas antiguas contienen valiosos materiales reciclables que deberían destinarse al reciclado. Por este motivo, las máquinas antiguas deben eliminarse a través de sistemas de recogida apropiados.

11 Datos técnicos

Voltaje	220–240 V ~, 50 Hz
Potencia	1450 W
Condiciones ambientales	Humedad del aire máx. 80 % Temperatura ambiental 10-35 °C
Nivel de intensidad acústica	$L_p < 70$ dB (A)
Marca de conformidad	CE UK
Presión de bomba	estática máx. 15 bar
Capacidad del depósito de agua (sin filtro)	5 l
Capacidad del recipiente de café en grano	500 g (ampliable opcionalmente a 1000 g)
Capacidad del depósito de posos	máx. 40 porciones
Sistema de leche con pieza de conexión	HP3
Salida de leche intercambiable	CX2
Longitud del cable	aprox. 1,2 m
Peso	aprox. 13,2 kg
Medidas (An x Al x P)	37,3 × 47 × 46,1 cm
Cartucho de filtro CLARIS Pro Smart+ (tecnología RFID)	Banda de frecuencia 13,56 MHz Potencia máx. de transmisión < 1 mW
JURA Wi-Fi Connect (conexión Wi-Fi)	Banda de frecuencia 2,4 GHz Potencia máx. de transmisión <100 mW
Tipo JURA	777

Advertencias para los inspectores (contraensayos de conformidad con la norma DIN VDE 0701-0702): el punto de puesta a tierra central se encuentra en la parte trasera de la máquina, en inmediata proximidad al cable de alimentación.

12 Índice alfabético

A

- Adaptar los ajustes del producto 17
- Agua caliente 17
- Ajustes de la máquina 21
- Ajustes del producto
 - Adaptar 17
- Americano 17

B

- Bandeja recogegotas 5
 - Pieza insertable 5
- Botón
 - Botón de mando marcha/parada 5

C

- Cable de alimentación 5
- Café 15
- Café con leche 16
- Cappuccino 16
- Cartucho de filtro CLARIS Pro Smart
 - Cambiar 22
 - Colocar 22
- Círculo de usuarios 6
- Cockpit 12, 21, 22
- Cold Brew 15
- Conectar 18
- Conservación 22
- Contactos 36
- Control remoto 11, 22, 33

D

- Daños
 - Prevención de daños 8
 - Protocolo de actuación en caso de daños 7
- Datos técnicos 33
 - Salida de leche intercambiable 33
 - Sistema de leche 33
- Declaración de conformidad 36
- Declaración de conformidad de la UE 36
- Depósito de agua 5
 - Descalcificar 29
 - Llenar 18
- Depósito de posos 5

Descalcificar

- Depósito de agua 29
- Máquina 27

Desconectar 18

Descripción de símbolos 6

Direcciones 36

Dureza del agua

- Determinar la dureza del agua 10

E

- Eliminación 32
- Eliminación de anomalías 31
- Embudo de llenado
 - Embudo de llenado para la pastilla de limpieza 5
- Enjuagar
 - Máquina 22
- Enjuague del sistema de leche 22
- Espresso 15
- Espresso Macchiato 16

F

- Filtro
 - Cambiar 22
 - Colocar 22
- Flat White 16

G

- Grado de molido
 - Ajustar el mecanismo de molienda 17
 - Selector giratorio para el ajuste del grado de molido 5

I

- Indicaciones de seguridad 6
- Instalar
 - Instalar la máquina 10

J

- JURA
 - Contactos 36

L

- Latte Macchiato 16
- Leche
 - Conectar la leche 13

Limpiar
 Máquina 26
 Recipiente de café en grano 29
 Línea de asistencia telefónica 36
 Llenar
 Depósito de agua 18
 Recipiente de café en grano 10
 Lungo 17

M

Máquina
 Descalcificar 27
 Enjuagar 22
 Instalar 10
 Limpiar 26
 Medidas de conservación 19
 Mensajes en el visualizador 30

N

Niños 7

P

Pieza insertable para la bandeja recogegotas 5
 Plataforma de tazas 5
 Preparación 14, 16
 Agua caliente 17
 Americano 17
 Café 15
 Café con leche 16
 Cappuccino 16
 Cold Brew 15
 Espresso 15
 Espresso Macchiato 16
 Flat White 16
 Latte Macchiato 16
 Lungo 17
 Speciality Selection 15
 Primera puesta en funcionamiento 11
 Problemas
 Eliminación de anomalías 31
 Puesta en funcionamiento, primera 11
 Punto de puesta a tierra 33
 Punto de puesta a tierra central 33

R

Recipiente de café en grano
 Limpiar 29
 Llenar 10
 Recipiente de café en grano con tapa de protección de aroma 5
 RFID 33

S

Salida
 Salida combinada ajustable en altura 5
 Salida combinada
 Desmontar y enjuagar 24
 Salida combinada ajustable en altura 5
 Salida de leche intercambiable 33
 Selector giratorio para el ajuste del grado de molido 5
 Servicio al cliente 36
 Sistema de leche 33
 Limpiar 23
 Speciality Selection
 Café molido 15
 Extra Shot 15

T

Tapa 5
 Depósito de agua 5
 Tapa de protección de aroma
 Recipiente de café en grano con tapa de protección de aroma 5
 Teléfono 36
 Transporte 32

U

Utilización
 Conforme a lo previsto 6

V

Vaciar el sistema 32
 Visualizador 5
 Cockpit 12
 Visualizador, mensajes 30

W

Wi-Fi 33

13 Contactos JURA / Advertencias legales

Su servicio técnico de JURA



JURA Elektroapparate AG
Kaffeeweltstrasse 10
CH-4626 Niederbuchsiten
Tel. +41 (0)62 38 98 233

- i** Puede consultar más datos de contacto para su país en **jura.com**.
- i** En caso de que necesite ayuda con el manejo de su máquina, consulte la página web **jura.com/service**.
- i** ¡Su opinión nos importa! Benefíciense de las opciones de contacto facilitadas en **jura.com**.

Directivas

La máquina cumple las siguientes directivas:

- 2006/42/CE – Directiva relativa a las máquinas
- 2014/30/UE – Compatibilidad electromagnética
- 2009/125/CE – Directiva sobre energía
- 2011/65/UE – Directiva sobre restricciones a la utilización de determinadas sustancias peligrosas en aparatos eléctricos y electrónicos
- 2014/53/UE – Directiva sobre equipos radioeléctricos

Puede consultar una declaración de conformidad de la UE detallada para su X10 en **jura.com/conformity**.

Modificaciones técnicas

Reservado el derecho a introducir modificaciones técnicas. Las ilustraciones empleadas en el presente modo de empleo son esquemáticas y no muestran los colores originales de la máquina. Su X10 puede diferir en algunos detalles.